

Motores de Engrenagens

Séries VHM30/31, VHM50/51, VHM75/76, VHM315, VHM330, VHM350 e VHM365

As motores hidráulicos são produzidos em unidades simples ou múltiplas, desenvolvidas especialmente para as mais duras aplicações, são robustas de projeto preciso, eficiente e descomplicado, desenhados para terem uma longa vida útil mesmo nas mais severas condições de aplicação.

Possui corpo principal, flange de fixação e tampa traseira

segmentados, construídos em ferro fundido de alta resistência o que permite uma grande variedade de combinações de montagens. As engrenagens e eixos são retificados, fornecendo desempenhos elevados, em operações eficientes, seguras e com baixo nível de ruído. Em muitos modelos os eixos motrizes admitem altos torques de acionamento.

Tipos variados de eixos motrizes são oferecidas para atender as suas necessidades, incluindo eixos cônicos, estriados e cilíndricos paralelos.

Diferentes tipos de flanges de fixação estão disponíveis atendendo os vários padrões do mercado.

Corpos centrais de ferro fundido de elevada resistência desenvolvidos para operar em altas pressões, opções de pòrticos de entrada e saída tipo flange ou rosqueado são compatíveis com os padrões do mercado e adequados às vazões do fluido.

Rolamentos desenvolvidos para suportar altas cargas minimizam esforços de atrito interno e maximizam a vida dos rolamentos.

Engrenagens com excelente acabamento retificado superficial fornecem segurança e eficiência de operação.

Placas de compensação feitas em liga de bronze com propriedades antifricção, assegurando alta eficiência volumétrica e maior durabilidade.



Vista Hydraulics

Av. Dr. Cássio Paschoal Padovani, 800 CEP 13420-360 Piracicaba SP

Tel +55 (19) 2105-1700 Fax +55 (19) 2105-1718

vendas@vistahydraulics.com.br www.vistahydraulics.com.br

Motor de Engrenagens

VHM30	Parâmetro	Unidade	Tamanho Nominal										
			16	24	32	40	48	56	64	72	80	-	-
	Deslocamento volumétrico	cm3/rot	16,1	24,3	32,2	40,4	48,4	56,5	64,4	72,65	80,72	-	-
	Pressão máxima contínua	bar	175				140			120		-	-
	Pressão máxima intermitente	bar	210				175			140		-	-
	Rotação máxima	rpm	2400										
	Rotação mínima	rpm	500										

VHM50	Parâmetro	Unidade	Tamanho Nominal										
			21	31	42	52	63	73	83	94	104	115	125
	Deslocamento volumétrico	cm3/rot	20,9	31,3	41,8	52,2	62,7	73	83,6	94	104,5	114,93	125,38
	Pressão máxima contínua	bar	175				140			120		-	-
	Pressão máxima intermitente	bar	210				175			140		-	-
	Rotação máxima	rpm	2400										
	Rotação mínima	rpm	500										

VHM75	Parâmetro	Unidade	Tamanho Nominal										
			50	67	84	101	117	134	151	168	185	201	-
	Deslocamento volumétrico	cm3/rot	50,4	67,2	84	100,8	117,6	134,4	151,2	168	184,8	201,6	-
	Pressão máxima contínua	bar	175				140			120		-	-
	Pressão máxima intermitente	bar	210				175			140		-	-
	Rotação máxima	rpm	2400										
	Rotação mínima	rpm	500										

Atenção! Recomendamos filtro com capacidade de controlar a limpeza do fluido na classe 18/15 ou melhor conforme norma ISO 4406.

VHM30/50/75 Dimensões Motores

Rotação bidirecional com dreno externo.

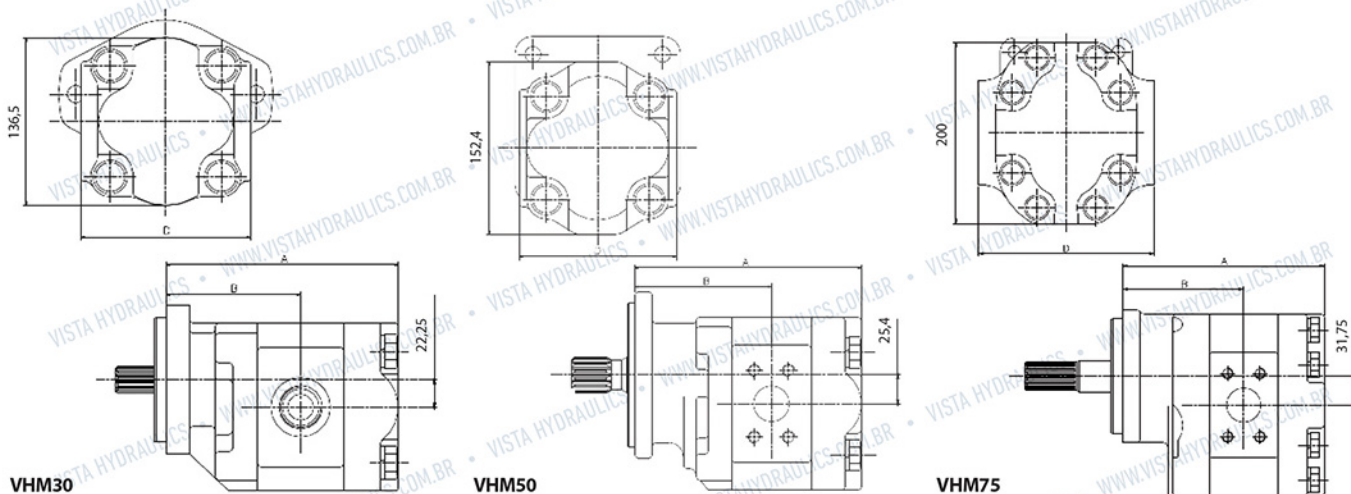

Vista Hydraulics

Av. Dr. Cássio Paschoal Padovani, 800 CEP 13420-360 Piracicaba SP

Tel +55 (19) 2105-1700 Fax +55 (19) 2105-1718

vendas@vistahydraulics.com.br www.vistahydraulics.com.br

Tamanho Nominal			Tamanho de Eng.			Comprimento A (mm)			Comprimento B (mm)			Largura D (mm)		
						Flange longa / Flange Curta			Flange longa / Flange Curta					
VHM30	VHM50	VHM75	VHM30	VHM50	VHM75	VHM30	VHM50	VHM75	VHM30	VHM50	VHM75	VHM30	VHM50	VHM75
16	20	50	1/2	1/2	3/4	150,8 / 122,2	161,9 / 136,5	190,55	90,45 / 56,05	101,55 / 75,85	108,38	138,1	150,8	190,5 to 193,7*
24	31	67	3/4	3/4	1	157,15 / 128,55	168,25 / 142,85	196,9	93,63 / 56,18	104,73 / 79,03	108,5	138,1	176,20	190,5 to 193,7*
32	42	84	1	1	1 1/4	163,5 / 134,9	174,6 / 149,2	203,25	96,8 / 56,3	107,9 / 82,2	108,63	138,1	157,15	190,5 to 193,7*
40	52	100	1 1/4	1 1/4	1 1/2	169,85 / 141,25	180,95 / 155,55	209,60	99,98 / 56,43	111,08 / 85,38	108,75	138,1	182,55	190,5 to 193,7*
48	62	117	1 1/2	1 1/2	1 3/4	176,20 / 147,60	187,3 / 161,9	215,95	103,15 / 56,55	114,25 / 88,55	108,88	138,1	163,5	190,5 to 193,7*
56	73	134	1 3/4	1 3/4	2	182,55 / 153,95	193,65 / 168,25	222,3	106,33 / 56,68	117,43 / 91,73	109,00	138,1	188,9	190,5 to 193,7*
64	83	151	2	2	2 1/4	188,9 / 160,3	200 / 174,6	228,65	109,5 / 56,8	120,6 / 94,90	109,13	138,1	169,85	190,5 to 193,7*
-	94	168	-	2 1/4	2 1/2	-	206,35 / 180,95	235	-	123,78 / 98,08	109,25	-	228,55	190,5 to 193,7*
-	104	184	-	2 1/2	2 3/4	-	212,7 / 187,3	241,35	-	126,95 / 101,25	109,38	-	234,9	190,5 to 193,7*
-	-	201	-	-	3	-	-	247,7	-	-	109,5	-	-	190,5 to 193,7*

* Pórtico tipo Flange (190,5mm) ou Pórtico tipo SAE (193,7mm)

Eixos VHM30

Estriado de 6 dentes

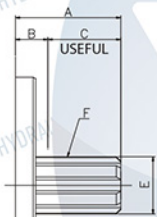
 Flanges de fixação disponíveis:
 05 62 65 74 77

 Torque Máximo
 487 Nm / 4309 Lb.in

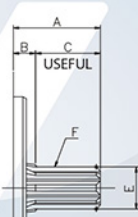
Estriado de 9 dentes

 Flanges de fixação disponíveis:
 05 74

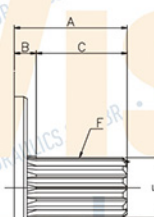
 Torque Máximo
 113 Nm / 1000 Lb.in

Estriado de 13 dentes

 Flanges de fixação disponíveis:
 62 65 77

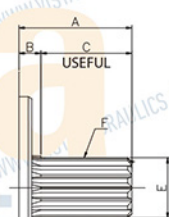
 Torque Máximo
 347 Nm / 3070 Lb.in

Estriado de 15 dentes - SAE "B-B"

 Flanges de fixação disponíveis:
 5 62 65 74 76 77

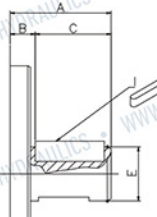
 Torque Máximo
 530 Nm / 4695 Lb.in

Cilíndrico Chavetado ø22,2 mm - SAE B

 Flanges de fixação disponíveis:
 62 65 77

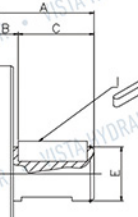
 Torque Máximo
 238 Nm / 2106 Lb.in

Cilíndrico Chavetad ø25,35 mm - SAE B-B

 Flanges de fixação disponíveis:
 5 62 65 74 76 77

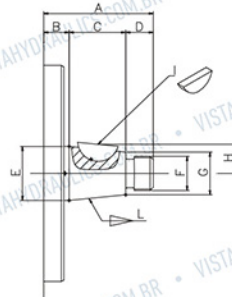
 Torque Máximo
 360 Nm / 3185 Lb.in

Cônico 1:5 com rosca M16x1.5 SAEC

 Flanges de fixação disponíveis:
 5 62 65 74 76 77

 Torque Máximo
 200 Nm / 1770 Lb.in

Vista Hydraulics

Av. Dr. Cássio Paschoal Padovani, 800 CEP 13420-360 Piracicaba SP

Tel +55 (19) 2105-1700 Fax +55 (19) 2105-1718

vendas@vistahydraulics.com.br www.vistahydraulics.com.br

Eixos VHM50

Estriado 13 dentes - SAE B

Flanges de fixação disponíveis:
5 62 65 76 77 78 79

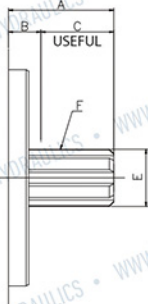

Torque Máximo
268 Nm / 2371 Lb.in

Estriado 14 dentes - SAE-C

Flanges de fixação disponíveis:
62 65 76 77 78 79

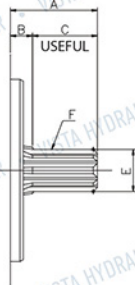

Torque Máximo
579 Nm / 5125 Lb.in

Cilíndrico Chavetado ø25,35mm - SAE B-B

Flanges de fixação disponíveis:
62 65 77 78

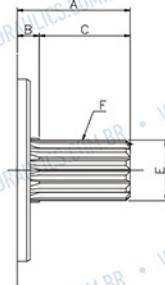

Torque Máximo
276 Nm / 2442 Lb.in

Cilíndrico Chavetado ø31,75 mm - SAE C

Flanges de fixação disponíveis:
62 65 77 78

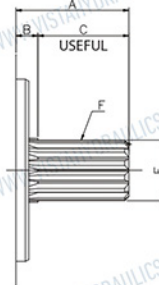

Torque Máximo
543 Nm / 4810 Lb.in

Eixos VHM75

Estriado 14 dentes - SAE C

65 78

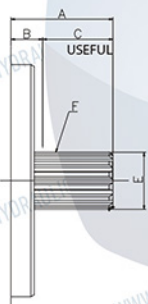

Torque Máximo
502 Nm / 4442 Lb.in

Cilíndrico Chavetado ø31,75mm - SAE C

65 78

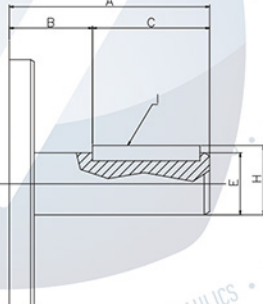

Torque Máximo
347 Nm / 3071 Lb.in

Flanges de Fixação

Flange redonda 6 furos, ø piloto 66,62 mm

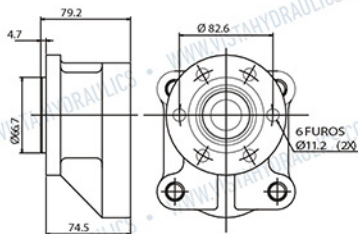

SAE B 4 furos, ø piloto 101,60 mm (4")

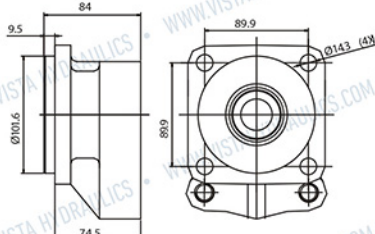

SAE C 4 furos, ø piloto 127 mm (5")

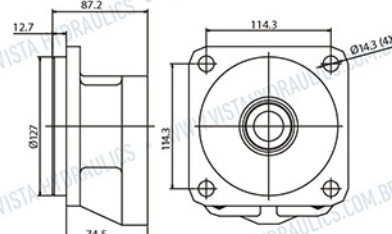

SAE A 2 furos,
ø piloto 82,55 mm (3 1/4")

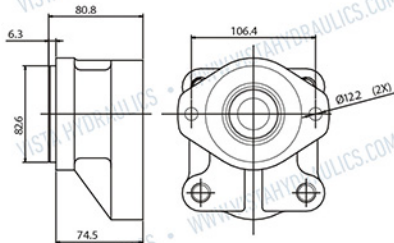

SAE B 2 furos tipo curta,
ø piloto 101,6 mm (4")

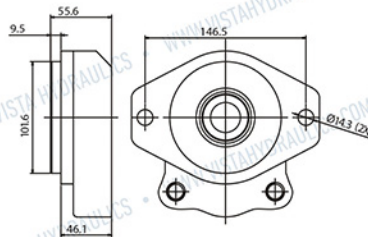

SAE B 2 furos,
ø piloto 101,6 mm (4")

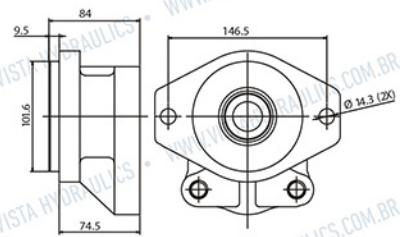

SAE C 4 furos,
ø piloto 127 mm (5")

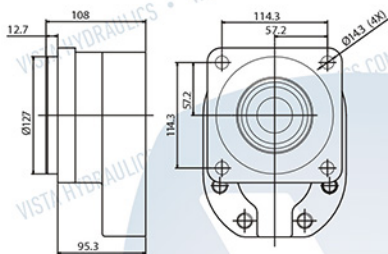

SAE C furos,
ø piloto 127 mm (5")

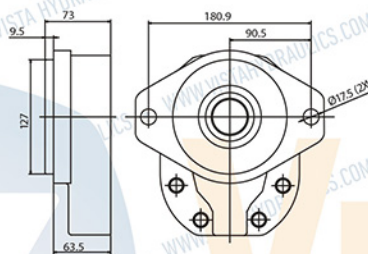

SAE B 4 furos,
ø piloto 101,6 mm (4")

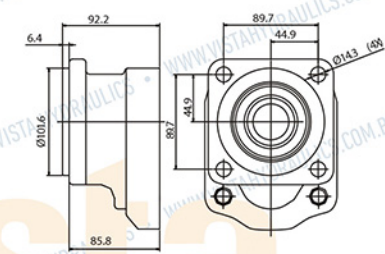

SAE C 4 furos,
ø piloto 127 mm (5")

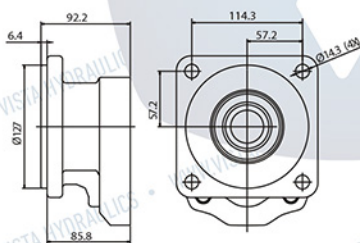

SAE B 2 furos tipo curta,
ø piloto 101,6 mm (4")

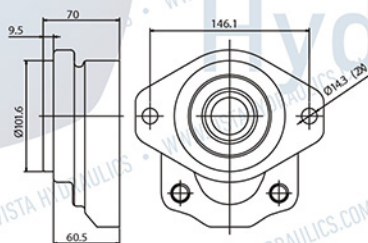

SAE B 2 furos,
ø piloto 101,6 mm (4")

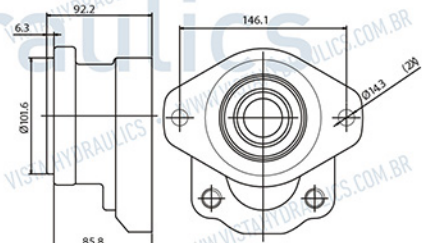

SAE C 2 furos,
ø piloto 127 mm (5")

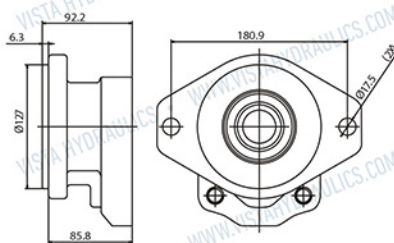

SAE C 2 furos tipo curta,
ø piloto 127 mm (5")

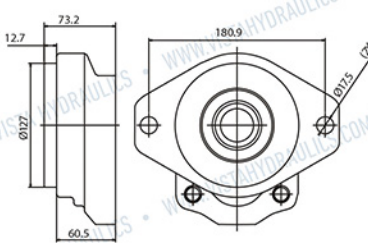

Dimensões de Eixos

EIXO	A	B	C	D	E	F	G	H	I	L
DIMENSÕES DE EIXOS COM FLANGE 05										
12	49.5	4.7	44.8	-	ø26.9	ESTRIADO 6 DENTES, ømax. 26.9, ømin. 21.8				
13	31.9	8.1	23.8	-	ø15.47	ANSI B92.1/76, 30 DEG, 16/32 DP, 9T				
18	41.5	2.5	39	-	ø24.9	ANSI B92.1/76, 30 DEG, 16/32 DP, 15T				
37	49.4	13.7	35.7	-	ø25.369	-	-	28.2	6.35x6.35x31.8	-
44	51	12	26.6	12.4	ø25.369	M16x1.5	ø20	13.6	5x7.5	1:5
DIMENSÕES DE EIXOS COM FLANGE 62/65										
12	49.5	4.7	44.8	-	ø26.9	ESTRIADO 6 DENTES, ømax. 26.9, ømin. 21.8				
15	41.5	8.2	33.3	-	ø21.79	ANSI B92.1/76, 30 DEG, 16/32 DP, 13T				
18	41.5	2.5	39	-	ø24.9	ANSI B92.1/76, 30 DEG, 16/32 DP, 15T				
35	41.5	12.2	29.3	-	ø22.225	-	-	28.2	6.35x6.35x31.8	-
37	49.4	13.7	35.7	-	ø25.369	-	-	25	6.35x9.5x26.1	-
44	51	12	26.6	12.4	ø25.369	M16x1.5	ø20	13.6	5x7.5	1:5
DIMENSÕES DE EIXOS COM FLANGE 74										
12	49.5	4.7	44.8	-	ø26.9	ESTRIADO 6 DENTES, ømax. 26.9, ømin. 21.8				
13	31.9	8.1	23.8	-	ø15.47	ANSI B92.1/76, 30 DEG, 16/32 DP, 9T				
15	41.5	8.2	33.3	-	ø21.79	ANSI B92.1/76, 30 DEG, 16/32 DP, 13T				
35	41.5	12.2	29.3	-	ø22.225	-	-	25	6.35x9.5x26.1	-
44	51	12	26.6	12.4	ø25.369	M16x1.5	ø20	13.6	5x7.5	1:5
DIMENSÕES DE EIXOS COM FLANGE 76										
15	41.2	7.9	33.3	-	ø21.79	ESTRIADO 6 DENTES, ømax. 26.9, ømin. 21.8				
35	40.6	11.3	29.3	-	ø22.225	-	-	25	6.35x9.5x26.1	-
44	50	2.2	34.8	13	ø26.982	M16x1.5	ø20	13.9	5x7.5	1:5
DIMENSÕES DE EIXOS COM FLANGE 77										
12	49.5	4.7	44.8	-	ø26.9	ESTRIADO 6 DENTES, ømax. 26.9, ømin. 21.8				
15	41.5	8.2	33.3	-	ø21.79	ANSI B92.1/76, 30 DEG, 16/32 DP, 13T				
18	41.5	2.5	39	-	ø24.9	ANSI B92.1/76, 30 DEG, 16/32 DP, 15T				
35	41.5	12.2	29.3	-	ø22.225	-	-	28.2	6.35x6.35x31.8	-
37	49.4	13.7	35.7	-	ø25.369	-	-	25	6.35x9.5x26.1	-
44	51	12	26.6	12.4	ø25.369	M16x1.5	ø20	13.6	5x7.5	1:5
DIMENSÕES DE EIXOS COM FLANGE 05										
15	41.2	7.8	33.4	-	ø21.79	ANSI B92.1/76, 30 DEG, 16/32 DP, 13T				
DIMENSÕES DE EIXOS COM FLANGE 62/65										
15	41.2	7.8	33.4	-	ø21.79	ANSI B92.1/76, 30 DEG, 16/32 DP, 13T				
17	55.5	20.6	34.9	-	ø31.3	ANSI B92.1/76, 30 DEG, 24/48 DP, 14T				
37	49.2	14.4	34.8	-	ø25.336	-	-	28.1	6.35x9.5x31.8	-
39	55.5	11.9	43.6	-	ø31.73	-	-	35.4	7.95x12x38.8	-
DIMENSÕES DE EIXOS COM FLANGE 76/79										
15	66.6	33.2	33.4	-	ø21.79	ANSI B92.1/76, 30 DEG, 16/32 DP, 13T				
17	55.5	20.6	34.9	-	ø31.3	ANSI B92.1/76, 30 DEG, 24/48 DP, 14T				

EIXO	A	B	C	D	E	F	G	H	I	L
DIMENSÕES DE EIXOS COM FLANGE 77/78										
15	41.2	7.8	33.4	-	ø21.79	ANSI B92.1/76, 30 DEG, 16/32 DP, 13T				
17	55.5	20.6	34.9	-	ø31.3	ANSI B92.1/76, 30 DEG, 24/48 DP, 14T				
37	49.2	14.4	34.8	-	ø25.336	-	-	28.1	6.35x9.5x31.8	-
39	55.5	11.9	43.6	-	ø31.73	-	-	35.4	7.95x12x38.8	-
DIMENSÕES DE EIXOS COM FLANGE 65										
17	55.4	10.9	44.5	-	ø31.3	ANSI B92.1/76, 30 DEG, 12/24 DP, 13T				
39	55.5	13.8	41.7	-	ø31.72	-	-	35.5	7.91x7.91x38.1	-
DIMENSÕES DE EIXOS COM FLANGE 78										
17	87.1	42.6	44.5	-	ø31.3	ANSI B92.1/76, 30 DEG, 12/24 DP, 14T				
39	55.5	13.8	41.7	-	ø31.72	-	-	35.5	7.91x7.91x38.1	-

Solicite pelo Código

VHM	01	02	03	04	05	06	07	08	09	10	11	12	13	14
-----	----	----	----	----	----	----	----	----	----	----	----	----	----	----

1. Tipo e Série:

Motor: VHM
 Divisor de Fluxo: SDF
 Séries: 30, 50 e 75

2. Unidade:

A Unidade Simples
 B Unidade Múltipla

3. Sentido de Rotação:

1 Bi-direcional

4. Flange de Fixação:

01 Flange para montagem em bomba avante
 05 Redonda de 6 furos, ø piloto 66,68 mm
 62 SAE B - 4 furos, ø piloto 101,60 mm, (4")
 65 SAE C - 4 furos, ø piloto 127 mm, (5")
 74 SAE A - 2 furos, ø piloto 82,55 mm, (3 1/4")
 76 SAE B - 2 furos tipo curta, ø piloto 101,60mm, (4")
 77 SAE B - 2 furos, ø piloto 101,60 mm, (4")
 78 SAE C - 2 furos, ø piloto 127 mm, (5")
 79 SAE C - 2 furos tipo curta, ø piloto 127mm, (5")

5. Rolamento Suplementar:

S Sem Rolamento
 C Com Rolamento

6. Dreno:

1 Na flange de fixação, 1/4 " NPT
 2 Na flange de fixação, 1/4 " BSP
 5 Na tampa posterior, 1/4 " NPT
 6 Na tampa posterior, 1/4 " BSP

7. Tampa Posterior:

TS Tampa padrão sem conexões
 TP Tampa padrão sem conexões com tirantes alongados
 TL Tampa posterior para conectar bomba posterior
 T## Tampa com conexões, ## utilizar código da tabela de conexão conforme item 8
 T++ Tampa com válvula, ++ utilizar código da válvula auxiliar

8. Corpo Principal:

###: Código formado pelo tamanho nominal do tubo (primeiro código 8.1), acompanhado da identificação do tipo da conexão (segundo código 8.2). O código completo é formado por um grupo de dígitos identificador da conexão do lado esquerdo da bomba/motor e seguida do grupo do lado direito.

8.1 Primeiro Código Bitola:

8.1.1 Sem Pórticos Código A
 8.1.2 Com Pórticos

8.2 Segundo Código Tipo:

Tamanho nominal do Pórtico (mm)	Código
6.35	B
9.53	C
12.70	D
15.88	E
19.05	F
22.2	G

Tamanho nominal do Pórtico (mm)	Código
25.40	H
31.75	I
38.10	J
50.80	K
63.50	L
76.20	M

9. Tamanho nominal:

Tipo de Conexão	Flange Europeia com 4 furos							
	Split Flange SAE	Split Flange Metric	UNF	Métrico	NPT	BSP	European 4 bolt Flange 45°	European 4 bolt Flange 90°
Código	1	2	3	4	5	6	7	8

9. Tamanho nominal:

Série	Tamanho Nominal											
	30	35	41	47	53	59	65	71	77	83	89	95
30	21	31	41	52	63	73	83	94	104	115	125	-
75	50	67	84	101	117	134	151	168	185	201	-	-

10. Eixo Motriz:

01 Eixos de acoplamento para unidades múltiplas
 12 Estriado 6 dentes
 13 Estriado 9 dentes - SAE A
 15 Estriado 13 dentes - SAE B
 17 Estriado 14 dentes - SAE C
 18 Estriado 15 dentes - SAE B-B
 35 Cilíndrico 22,22 mm
 37 Cilíndrico 25,35 mm
 39 Cilíndrico 31,75 mm SAE C
 44 Cônico 1:5, fio M16x1,5 com chaveta 5 mm

11. Corpo Intermediário:

(somente para unidade múltipla)
 O código é formado pelo desenho das passagens do fluxo através do corpo intermediário, as opções

estão como na tabela a seguir, adicionando à bitola e o tipo dos pórticos conforme a tabela de conexões.

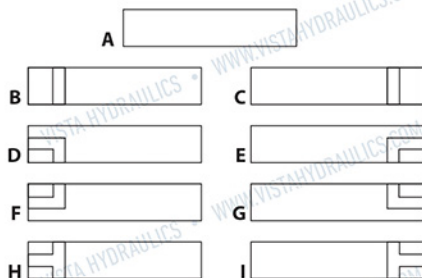

12. Corpo Principal Segunda Bomba

(somente para unidades múltiplas)

Retornar ao item 08.

13. Tamanho Nominal Segunda Bomba:

(somente para unidades múltiplas)

Retornar ao item 09.

14. Eixo Motriz da Segunda Bomba:

(somente para unidades múltiplas)

Retornar ao item 10.

Como Codificar

Codificação de Válvulas Auxiliares, para Equipamentos VHM30 e VHM50

Código formado por três grupos, como segue:

1º Grupo

Tamanho nominal dos pórticos primários e secundários, usar codificação de forma similar a do item 8 (Tabela de seleção dos pórticos). Sendo que primeiro o código do fluxo primário, depois a do fluxo secundário.

2º Grupo

3º Grupo: Código para identificar a vazão do fluxo primário, 3º

Código	Faixa de Regulagem
A	Quando não tem válvula
B	20 até 50 Bar
C	55 até 100 Bar
D	105 até 150 Bar
E	155 até 200 Bar

3º Grupo

Código para identificar a vazão do fluxo primário, informe o valor do fluxo primário em l/min, sem a unidade, como no exemplo a seguir:

T F F 3 D 25

1 2 3 4 5 6

- 1 Indicação da tampa traseira
- 2 Tamanho nominal da conexão do fluxo primário (No exemplo, bitola ¾")
- 3 Tamanho nominal da conexão do fluxo secundário (No exemplo, bitola ¾")
- 4 Tipo de conexão dos itens 2 e 3 (tipo UNF)
- 5 Faixa de pressão (D= de 105 a 150 Bar)
- 6 Fluxo primário (25 l/min)

Roscas Padrões Americana e Métrica

Código	Código		3	5	6	1	2	4
	Tamanho nominal do Pórtico (in / mm)	SAF UNF	NPT	BSP	Split Flange SAE	Flange Métrico Split	Métrica	
B	1/4"	6.35	***	1/4-18	1/4-19	***	***	***
C	3/8"	9.53	9/16-8	3/8-18	3/8-19	***	***	***
D	1/2"	12.70	3/4-16	1/2-14	1/2-14	1/2 5/16-18	M8 x 1.5	ø1/2-M8x1.25
E	5/8"	15.88	7/8-14	***	***	***	***	ø3/4-M10x1.5
F	3/4"	19.05	1 1/16-12	3/4-14	3/4-14	3/4 3/8-16	M10 x 1.5	ø1-M10x1.5
G	7/8"	22.22	1 3/16-12	***	***	***	***	ø1.1/2-M12x1.75
H	1"	25.40	1 5/16-12	1 1/16-12	1-11	1 3/8-18	M10 x 1.5	ø2.1/2-M12x1.75
I	1 1/4"	31.75	1 5/8-12	1.1/4-1.1/2	1.1/4-1.1/2	1.1/4 7/16-14	M10 x 1.5	ø1.1/4-M10x1.5
J	1 1/2"	38.10	1 7/8-12	1.1/2-1.1/2	1.1/2-1.1/2	1.1/2 1/2-13	M12 x 1.75	ø2-M12x1.75
K	2"	50.80	2 1/2-12	***	2-11	2 1/2-13	M12 x 1.75	ø3-M16x2.0
L	2 1/2"	63.50	***	***	***	2.1/2 1/2-13	M12 x 1.75	***
M	3"	76.20	***	***	***	3 5/8-11	M12 x 1.75	***

Vista Hydraulics

Av. Dr. Cássio Paschoal Padovani, 800 CEP 13420-360 Piracicaba SP

Tel +55 (19) 2105-1700 Fax +55 (19) 2105-1718

vendas@vistahydraulics.com.br www.vistahydraulics.com.br

Motores de Engrenagens de Alta Performance

Os motores hidráulicos da série VHM (motores de Buchas), são produzidas em unidades simples e múltiplas, projetadas especialmente para aplicações que exigem maiores pressões e rotações, proporcionando uma melhor eficiência volumétrica, maiores pressões de trabalho e baixo índice de ruído. Possuem corpo principal, flanges de fixação e tampas em forma de partes segmentadas, o que permite uma grande variedade de combinações de montagem.

Mancais de deslizamento em forma de buchas, construídas em aço e bronze com revestimento de Teflon (P.T.F.E.), o que lhe confere uma certeza de menor desgaste com conseqüente aumento da vida útil. Eixos e engrenagens fabricados com aço especial, cementado e temperado, com acabamento polido na parte deslizante o que permite operações eficientes e seguras. Nas páginas seguintes, você poderá encontrar uma variedade de tipos de eixos e flanges que podem ser combinados entre si.

VHM315	Parâmetro	Unidade	Tamanho Nominal								
			10	15	20	25	30	35	40	-	-
	Deslocamento volumétrico	cm ³ /rot	10,1	15,2	20,3	25,4	30,5	35,6	40,6	-	-
	Pressão máxima contínua	bar	245				225	210	-	-	-
	Pressão máxima intermitente	bar	275			265	245	225	-	-	-
	Rotação máxima	rpm	2400								
	Rotação mínima	rpm	600								

VHM330	Parâmetro	Unidade	Tamanho Nominal								
			16	24	32	40	48	56	64	-	-
	Deslocamento volumétrico	cm ³ /rot	16,1	24,3	32,2	40,4	48,4	56,5	64,6	-	-
	Pressão máxima contínua	bar	245				225	210	-	-	-
	Pressão máxima intermitente	bar	275			265	245	225	-	-	-
	Rotação máxima	rpm	2400								
	Rotação mínima	rpm	600								

VHM350	Parâmetro	Unidade	Tamanho Nominal								
			21	31	42	52	63	73	83	94	104
	Deslocamento volumétrico	cm ³ /rot	20,9	31,3	41,8	52,2	62,7	73	83,6	94	104,5
	Pressão máxima contínua	bar	245				225	210	190	175	-
	Pressão máxima intermitente	bar	275			265	245	225	210	190	-
	Rotação máxima	rpm	2400								
	Rotação mínima	rpm	600								

VHM365	Parâmetro	Unidade	Tamanho Nominal								
			44	59	74	89	103	118	133	148	-
	Deslocamento volumétrico	cm ³ /rot	44,3	59,0	73,8	88,5	103,3	118,0	132,8	147,5	-
	Pressão máxima contínua	bar	245				225	210	-	-	-
	Pressão máxima intermitente	bar	275			265	245	225	-	-	-
	Rotação máxima	rpm	2400								
	Rotação mínima	rpm	600								

Atenção! Recomendamos filtro com capacidade de controlar a limpeza do fluido na classe 18/15 ou melhor conforme norma ISO 4406.

Vista Hydraulics

Av. Dr. Cássio Paschoal Padovani, 800 CEP 13420-360 Piracicaba SP

Tel +55 (19) 2105-1700 Fax +55 (19) 2105-1718

vendas@vistahydraulics.com.br www.vistahydraulics.com.br

Dimensões dos Motores VHM315 / VHM330 / VHM350 / VHM365

Motor Simples

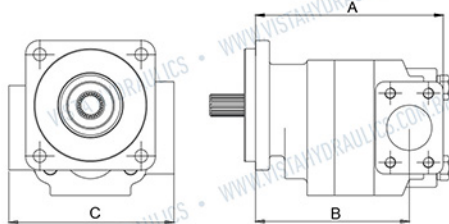

Motor Duplo

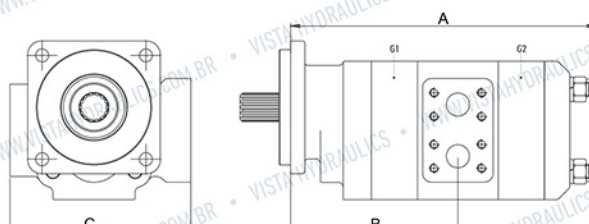

Tamanho Nominal			Tamanho de Eng. (G)			Comprimento A (mm)			Comprimento B (mm)			Largura C (mm)		
Motor Simples/Duplo			in / mm			Motor Simples/Duplo			Motor Simples/Duplo			Motor Simples/Duplo		
VHM330	VHM350	VHM365	VHM330	VHM350	VHM365	VHM330	VHM350	VHM365	VHM330	VHM350	VHM365	VHM330	VHM350	VHM365
16	20	44	1/2-12,7	1/2-12,7	3/4-19,05	170,00	192,09	198,49	138,20 / 149,40	153,90 / 159,80	166,65 / 177,85	174,75 / 172,21	180,84 / 195,30	187,45 / 212,85
24	31	59	3/4-19,05	3/4-19,05	1-25,40	176,25	198,44	204,84	144,55 / 155,75	169,25 / 165,15	173,00 / 184,20	174,75 / 172,21	180,84 / 195,30	187,45 / 212,85
32	42	74	1-25,40	1-25,40	1 1/4-31,75	182,60	204,79	211,19	150,96 / 162,10	166,60 / 171,50	179,35 / 190,55	174,75 / 172,21	180,84 / 195,30	187,45 / 212,85
40	52	89	1 1/4-31,75	1 1/4-31,75	1 1/2-38,10	188,95	211,14	217,54	157,25 / 168,45	172,95 / 177,85	185,70 / 196,90	174,75 / 172,21	180,84 / 195,30	187,45 / 212,85
48	63	103	1 1/2-38,10	1 1/2-38,10	1 3/4-44,95	195,30	217,49	223,89	163,60 / 174,80	179,30 / 184,20	192,05 / 203,25	174,75 / 172,21	180,84 / 195,30	187,45 / 212,85
56	73	118	1 3/4-44,95	1 3/4-44,95	2-50,80	201,65	223,84	230,24	169,95 / 181,15	185,65 / 190,55	198,40 / 209,60	174,75 / 172,21	180,84 / 195,30	187,45 / 212,85
64	83	133	2-50,80	2-50,80	2 1/4-57,15	208,00	230,19	236,59	176,30 / 187,50	192,00 / 196,90	204,75 / 215,95	174,75 / 172,21	180,84 / 195,30	187,45 / 212,85
-	94	148	-	2 1/4-57,15	2 1/2-63,50	-	236,54	242,94	-	198,35 / 203,25	211,11 / 222,30	-	180,84 / 195,30	187,45 / 212,85
-	104	-	-	2 1/2-63,50	-	-	242,89	-	-	204,70 / 209,60	-	-	180,84 / 195,30	-

* Comprimento A para motor G1 largura da engrenagem primeiro estágio e G2 largura engrenagem segundo estágio (mm)

Eixos VHM330

Estriado de 13 dentes - SAE B

Flanges de fixação disponíveis:
62 65 77

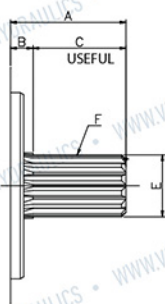

Torque Máximo
487 Nm / 4309 Lb.in

Estriado de 15 dentes - SAE "B-B"

Flanges de fixação disponíveis:
62 65 77

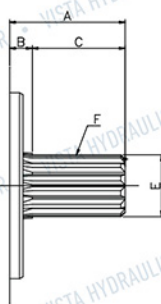

Torque Máximo
113 Nm / 1000 Lb.in

Cilíndrico Chavetado

ø25,35mm - SAE "B-B"

Flanges de fixação disponíveis:

62 65 77

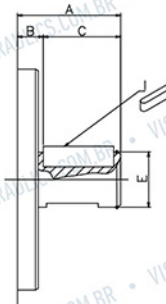

Torque Máximo
360 Nm / 3185 Lb.in

Eixos VHM350

Estriado 13 dentes - SAE B

Flanges de fixação disponíveis:
62 65 77 78

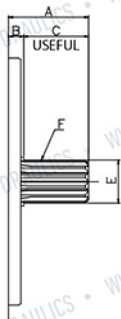

Torque Máximo
268 Nm / 2371 Lb.in

Estriado de 14 dentes - SAE-C

Flanges de fixação disponíveis:
62 65 77 78

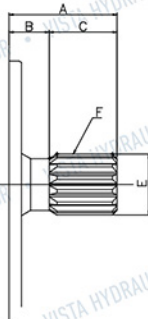

Torque Máximo
579 Nm / 5125 Lb.in

Cilíndrico Chavetado $\varnothing 31,75\text{mm}$ - SAE C

Flanges de fixação disponíveis:
62 65 77 78

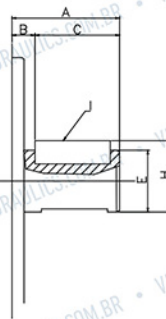

Torque Máximo
543 Nm / 4810 Lb.in

Eixos VHM365

Estriado 14 dentes - SAE C

65 78

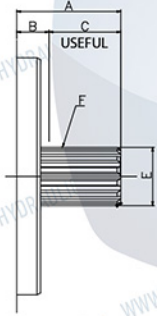

Torque Máximo
502 Nm / 4442 Lb.in

Cilíndrico Chavetado

$\varnothing 31,75\text{mm}$ - SAE C

65 78

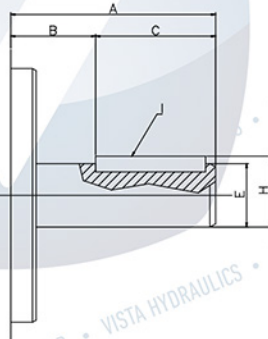

Torque Máximo
480 Nm / 4160 Lb.in

Vista
Hydraulics

Dimensões de Eixos

EIXO	A	B	C	D	E	F	G	H	I	L
MHP330 - DIMENSÕES DE EIXOS COM FLANGE 62 / 65 / 77										
15	41,5	8,2	33,2	-	ø21,79	-	-	-	-	ANSI B92.1/70, 30 DEG, 16/32 DP, 13T
18	46,3	7,3	39,0	-	ø24,90	-	-	-	-	ANSI B92.1/70, 30 DEG, 16/32 DP, 15T
37	46,3	11,3	11,3	-	ø25,36	-	-	28,2	6.35x6.35x31.8	-
MHP350 - DIMENSÕES DE EIXOS COM FLANGE 62 / 65 / 78										
15	41,4	8,05	33,4	-	ø21,79	-	-	-	-	ANSI B92.1/70, 30 DEG, 16/32 DP, 13T
17	55,5	7,8	47,8	-	ø31,30	-	-	-	-	ANSI B92.1/70, 30 DEG, 24/48 DP, 14T
39	55,5	14,6	41,1	-	ø31,73	-	-	28,2	7.95x12x38.8	-
MHP365 - DIMENSÕES DE EIXOS COM FLANGE 65 / 78										
17	55,4	7,6	47,8	-	ø31,30	-	-	-	-	ANSI B92.1/70, 30 DEG, 12/24 DP, 13T
39	55,6	14,6	41,1	-	ø31,72	-	-	35,5	7.91x7.91x38.1	-

Opções de Flanges de Fixação Padrões VHM330

SAE B 2 Furos, ø Piloto 101.6mm(4")

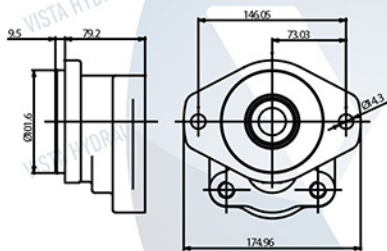

SAE B 4 Furos, ø Piloto 127mm(5")

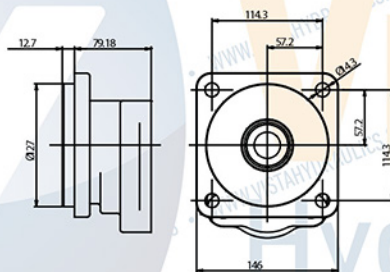

SAE B 4 Furos, ø Piloto 101.6mm(4")

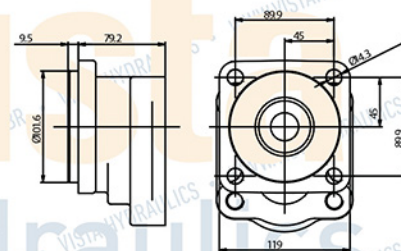

Opções de Flanges de Fixação Padrões VHM350

SAE B 4 Furos, ø Piloto 101.6mm (4")

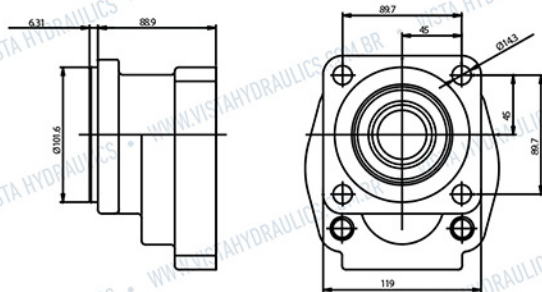

SAE B 4 Furos, ø Piloto 127mm (5")

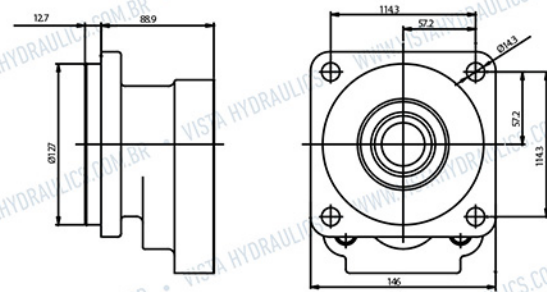

Opções de Flanges de Fixação Padrões VHM350

SAE B 4 Furos, ϕ Piloto 101,6mm (4")

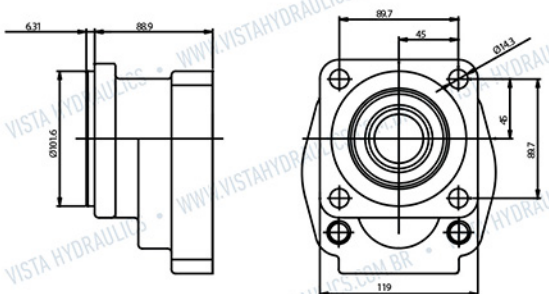

SAE B 4 Furos, ϕ Piloto 127mm (5")

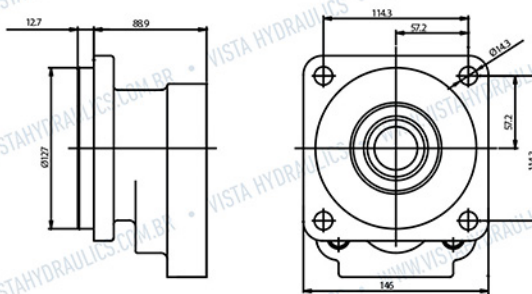

SAE B 2 Furos, ϕ Piloto 101,6mm (4")

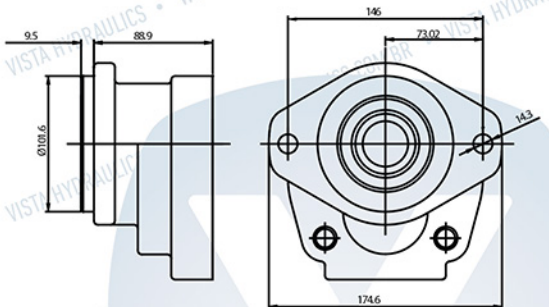

SAE C 2 Furos, ϕ Piloto 127mm (5")

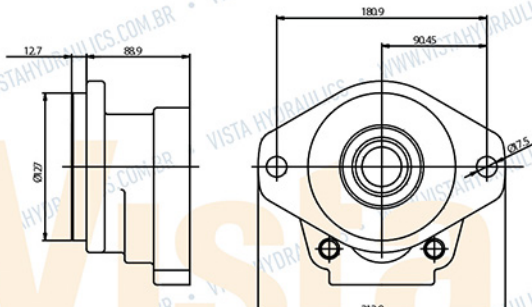

Opções de Flanges de Fixação Padrões VHM365

SAE C 4 Furos, ϕ Piloto 127mm (5")

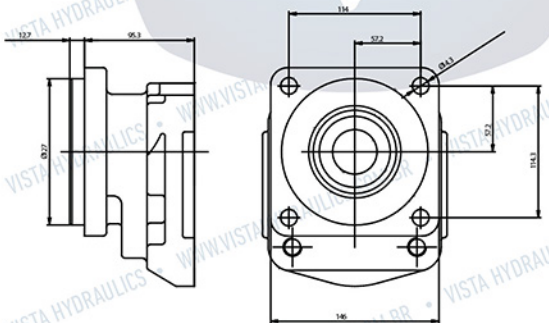

SAE C 2 Furos, ϕ Piloto 127mm (5")

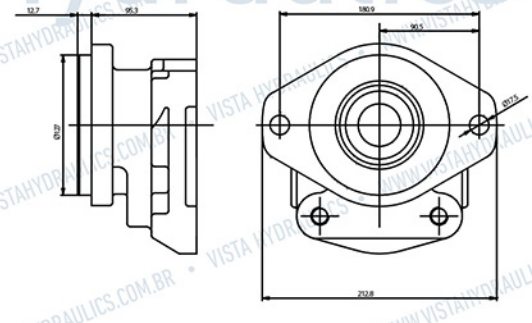

Solicite pelo Código

VHM	01	02	03	04	05	06	07	08	09	10	11	12	13	14
-----	----	----	----	----	----	----	----	----	----	----	----	----	----	----

1. Tipo e Série:

Motor: VHM

Séries: 330, 350 e 365

2. Unidade:

A Unidade Simples

B Unidade Múltipla

3. Sentido de Rotação:

1 Bi-direcional

4. Flange de Fixação:

62 SAE B - 4 furos, ϕ piloto 101, 60 mm, (4")

65 SAE C - 4 furos, ϕ piloto 127 mm, (5")

77 SAE B - 2 furos, ϕ piloto 101,60 mm, (4")

78 SAE C - 2 furos, ϕ piloto 127 mm, (5")

5. Rolamento Suplementar:

S Sem Rolamento

C Com Rolamento

6. Dreno:

1 Na flange de fixação, 1/4" NPT

2 Na flange de fixação, 1/4" BSP

5 Na tampa posterior, 1/4" NPT

6 Na tampa posterior, 1/4" BSP

7. Tampa Traseira:

TS Tampa padrão sem conexões

TP Tampa padrão sem conexões com tirantes alongados

TL Tampa posterior para conectar bomba posterior

T# Tampa com conexões, ## utilizar código da tabela de conexão conforme item 8

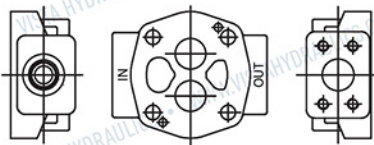

Pórticos Standard na Tampa Traseira

Split Flange SAE e Métrico			
Entrada	Saída	Código CW	Código CCW
2"	1.1/2"	TWK1WJ1*	TWJ1WK1*
2"	1.1/4"	TWK1W1*	TW11WK1*
2"	1"	TWK1WH1*	TWH1WK1*
1.1/2"	1.1/2"	TWJ1WJ1*	TWJ1WJ1*
1.1/2"	1.1/4"	TWJ1W1	TW11WJ1
1.1/2"	1"	TWJ1WH1	TWH1WJ1
1.1/4"	1.1/4"	TW11W1	TW11W1
1.1/4"	1"	TW11WH1	TWH1W1
1"	1"	TWH1WH1	TWH1WH1

Rosca Reta - SAE (UNF)			
Entrada	Saída	Código CW	Código CCW
1.7/8"-12	1.5/8"-12	TWJ3WH3*	TW33WJ3*
1.7/8"-12	1.5/16"-12	TWJ3WH3*	TWH3WJ3*
1.5/8"-12	1.5/8"-12	TW33WH3	TW33WH3
1.5/8"-12	1.5/16"-12	TW33WH3	TWH3WH3
1.5/16"-12	1.5/16"-12	TWH3WH3	TWH3WH3

Substituir 1 por 2 quando for sf métrico no código de engenharia

(*) Somente para séries MHP350 e MHP365

8. Corpo Principal:

AA - Sem pórticos

9. Tamanho Nominal:

Série	Tamanho Nominal										
330	16	24	32	40	48	56	64	-	-	-	-
350	21	31	41	52	63	73	83	94	104	-	-
365	44	59	74	89	103	118	133	148	-	-	-

10. Eixo Motriz:

01 Eixos de acoplamento para unidades múltiplas

15 Estriado 13 dentes - SAE B

17 Estriado 14 dentes - SAE C

18 Estriado 15 dentes - SAE B-B

37 Cilíndrico 25,35 mm

39 Cilíndrico 31,75 mm SAE C

11. Corpo Intermediário:

(somente para unidade múltipla)

O código é formado pelo desenho das passagens do fluxo através do corpo intermediário, as opções estão como na tabela a seguir, adicionando à bitola e o tipo dos pórticos conforme a tabela de conexões. É possível ter duas saídas no mesmo corpo, ou apenas uma saída.

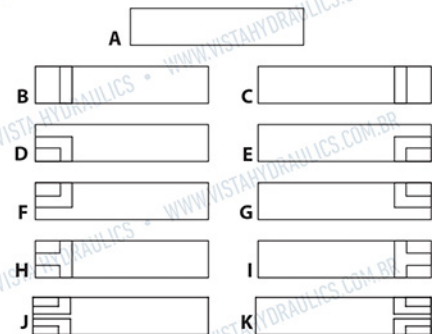

12. Corpo Principal Segunda Bomba

(somente para unidades múltiplas)

Retornar ao item 08.

13. Tamanho Nominal Segunda Bomba:

(somente para unidades múltiplas)

Retornar ao item 09.

14. Eixo Motriz da Segunda Bomba:

(somente para unidades múltiplas)

Retornar ao item 10.

Pórticos Standard no Corpo Intermediário com uma entrada e uma saída

Split Flange SAE e Métrico				Rosca Reta - SAE (UNF)			
Entrada	Saída	Código CW	Código CCW	Entrada	Saída	Código CW	Código CCW
2"	1.1/2"	DK1EJ1	DJ1EK1	2.1/2"-12	1.7/8"-12	DK3EJ3*	DJ3EK3*
2"	1.1/4"	DK1EH1	DH1EK1	2.1/2"-12	1.5/8"	DK3EI3*	DJ3EK3*
2"	1"	DK1EH1	DH1EK1	2.1/2"-12	1.5/16"-12	DK3EH3*	DH3EK3*
1.1/2"	1.1/2"	DJ1EJ1	DJ1EJ1	1.7/8"-12	1.7/8"-12	DJ3EJ3	DJ3EJ3
1.1/2"	1.1/4"	DJ1E11	DH1EJ1	1.7/8"-12	1.5/8"-12	DJ3E13	DH3EJ3
1.1/2"	1"	DJ1EH1	DH1EJ1	1.7/8"-12	1.5/16"-12	DJ3EH3	DH3EJ3
1.1/4"	1.1/4"	DH1E11	DH1E11	1.5/8"-12	1.5/8"-12	DH3E13	DH3E13
1.1/4"	1"	DH1EH1	DH1E11	1.5/8"-12	1.5/16"-12	DH3EH3	DH3E13
1"	1"	DH1EH1	DH1E11	1.5/16"-12	1.5/16"-12	DH3EH3	DH3EH3

Substituir 1 por 2 quando for SF métrico no código de engenharia

(*) Somente para séries MHP350 e MHP365

Corpo Intermediário

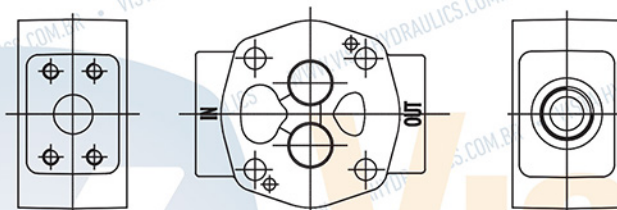

Pórticos Standard no Corpo Intermediário com uma entrada e duas saídas

Split Flange SAE e Métrico				Rosca Reta - SAE (UNF)					
Entrada	Saída		Código CW	Código CCW	Entrada	Saída		Código CW	Código CCW
2.1/2"	1.1/4"	1.1/4"	HL1KII1*	JII1IL1*	2.1/2"-12	1.5/8"-12	1.5/8"-12	HL3KII3*	JII3IL3*
2.1/2"	1.1/4"	1"	HL1KIH1*	JIH1IL1*	2.1/2"-12	1.5/8"-12	1.5/16"-12	HL3KIH3*	JIH3IL3*
2.1/2"	1"	1"	HL1KHH1*	JHH1IL1*	2.1/2"-12	1.5/16"-12	1.5/16"-12	HL3KHH3*	JHH3IL3*
2"	1.1/4"	1.1/4"	HK1KII1	JII1IK1	1.7/8"-12	1.5/8"-12	1.5/8"-12	KJ3KII3	JII3IJ3
2"	1.1/4"	1"	HK1KIH1	JIH1IK1	1.7/8"-12	1.5/8"-12	1.5/16"-12	KJ3KIH3	JIH3IJ3
2"	1"	1"	HK1KHH1	JHH1IK1	1.7/8"-12	1.5/16"-12	1.5/16"-12	KJ3KHH3	JHH3IJ3
1.1/2"	1.1/4"	1.1/4"	KJ1KII1	JII1IJ1	1.5/8"-12	1.5/8"-12	1.5/8"-12	KI3KII3	JII3IJ3
1.1/2"	1.1/4"	1"	KJ1KIH1	JIH1IJ1	1.5/8"-12	1.5/8"-12	1.5/16"-12	KI3KIH3	JIH3IJ3
1.1/2"	1"	1"	KJ1KHH1	JHH1IJ1	1.5/8"-12	1.5/16"-12	1.5/16"-12	KI3KHH3	JHH3IJ3
1.1/4"	1.1/4"	1.1/4"	KI1KII1	JII1II1	1.5/16"-12	1.5/16"-12	1.5/16"-12	HH3KHH3	JHH3IH3
1.1/4"	1.1/4"	1"	KI1KIH1	JIH1II1	Substituir 1 por 2 quando for SF métrico no código de engenharia (*) Somente para séries MHP350 e MHP365				
1.1/4"	1"	1"	KI1KHH1	JHH1II1					
1"	1"	1"	HH1KHH1	JHH1IH1					

Corpo Intermediário

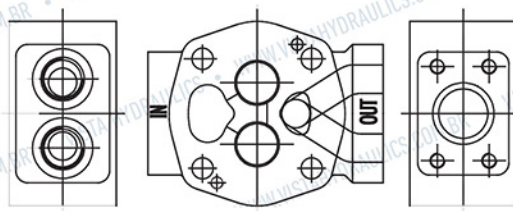

Vista Hydraulics

Av. Dr. Cássio Paschoal Padovani, 800 CEP 13420-360 Piracicaba SP

Tel +55 (19) 2105-1700 Fax +55 (19) 2105-1718

vendas@vistahydraulics.com.br www.vistahydraulics.com.br

Roscas Padrões Americana e Métrica

Código	Código		3	5	6	1	2	4
	Tamanho nominal do Pórtico (in / mm)		SAF UNF	NPT	BSP	Split Flange SAE	Flange Métrico Split	Métrica
B	1/4"	6.35	***	1/4-18	1/4-19	***	***	***
C	3/8"	9.53	9/16-8	3/8-18	3/8-19	***	***	***
D	1/2"	12.70	3/4-16	1/2-14	1/2-14	1/2 5/16-18	M8 x 1.5	ø1/2-M8x1.25
E	5/8"	15.88	7/8-14	***	***	***	***	ø3/4-M10x1.5
F	3/4"	19.05	1 1/16-12	3/4-14	3/4-14	3/4 3/8-16	M10 x 1.5	ø1-M10x1.5
G	7/8"	22.22	1 3/16-12	***	***	***	***	ø1.1/2-M12x1.75
H	1"	25.40	1 5/16-12	1 1/16-12	1-11	1 3/8-18	M10 x 1.5	ø2.1/2-M12x1.75
I	1 1/4"	31.75	1 5/8-12	1.1/4-1.1/2	1.1/4-1.1/2	1.1/4 7/16-14	M10 x 1.5	ø1.1/4-M10x1.5
J	1 1/2"	38.10	1 7/8-12	1.1/2-1.1/2	1.1/2-1.1/2	1.1/2 1/2-13	M12 x 1.75	ø2-M12x1.75
K	2"	50.80	2 1/2-12	***	2-11	2 1/2-13	M12 x 1.75	ø3-M16x2.0
L	2 1/2"	63.50	***	***	***	2.1/2 1/2-13	M12 x 1.75	***
M	3"	76.20	***	***	***	3 5/8-11	M12 x 1.75	***



Vista

Hydraulics

Vista Hydraulics

Av. Dr. Cássio Paschoal Padovani, 800 CEP 13420-360 Piracicaba SP

Tel +55 (19) 2105-1700 Fax +55 (19) 2105-1718

vendas@vistahydraulics.com.br www.vistahydraulics.com.br